

XYTB650-A

2軸
2-axis

皮帶驅動
Belt Drive

免費服務專線：大陸 400-875-0009 台灣 0800-800-893
Toll-Free Number China 400-875-0009 Taiwan 0800-800-893

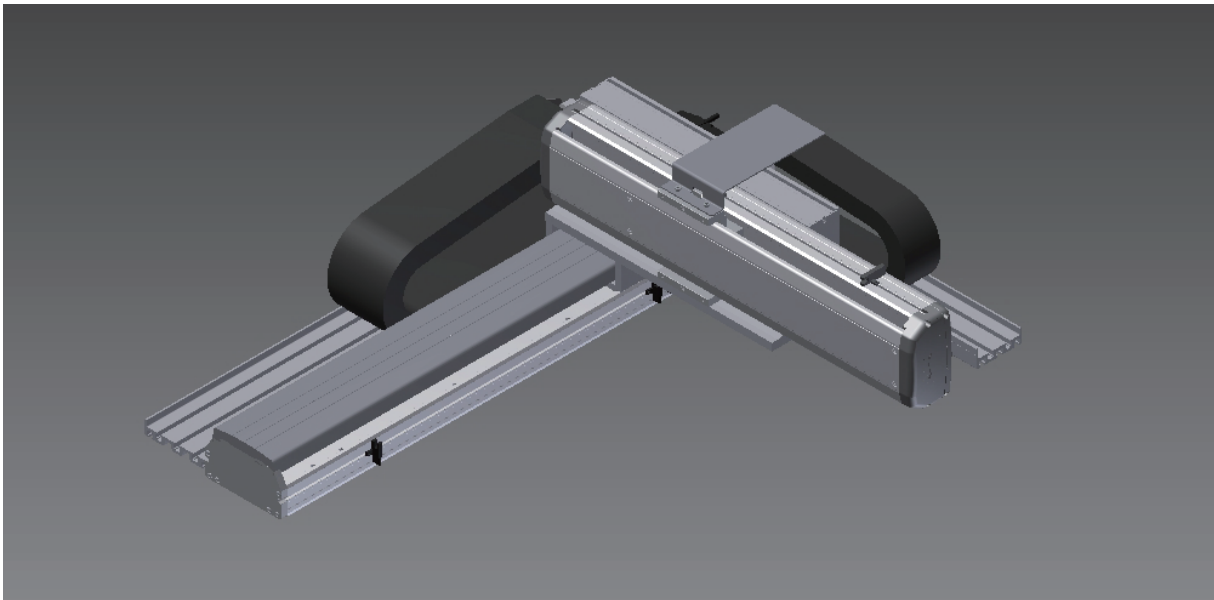

最大行程 Maximum Stroke

X軸 X axis 3050mm Y軸 Y axis 550mm

最高速度 Maximum Speed

X軸 X axis 2000mm/s Y軸 Y axis 1000mm/s

AC伺服馬達容量 AC Servo Motor Output

X軸 X axis 200W Y軸 Y axis 200W

型號表示方式 Ordering Method

XYTB650-A1-500-300-M-C-001

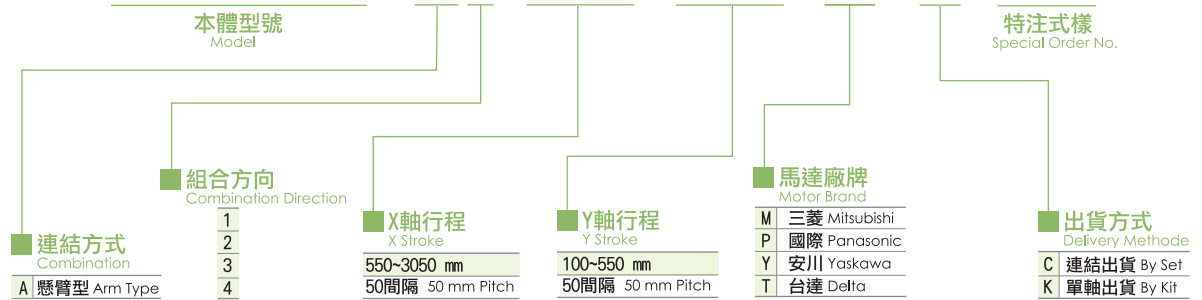

基本仕様 Specification

項目 Item	X軸 X axis	Y軸 Y axis
軸型式 Axis Construction	ETB14M	ETH13
位置重覆精度 Repeatability (mm)	±0.04	±0.01
導程 Lead (mm)	40	20
最高速度 Maximum Speed (mm/s) ※3	2000	1000
標準行程(50間隔) Stroke 50 mm Pitch (mm)	550-3050	100-550
AC伺服馬達容量 AC Servo Motor Output (w)	200	200
使用環境 Environment	0-40°C, 85%RH Below	

※3：最高速度(mm/s)是以伺服馬達最高轉速3000rpm/min為基準。
(Maximum speed is based on the AC servo motor's 3000 RPM)

最大可搬質量 Maximum Payload

Y軸行程 Y Stroke (mm)	150	250	350	450	550
Y軸行程荷重 Y Stroke Payload (kg)	14	12	10	8	7

XYTB650-A1 尺寸圖 Size

A1 2D CAD 3D CAD CAD圖面可至www.toyorobot.com下載

B-Cutaway View X-Cable Chain Y-Cable Chain

A-Detail View

2-Ø6▽15 H7

※1：原點回復時的移動範圍及機械極限的停止位置
(When the moving range return to origin, the stop position of table's movement range and mechanical limit.)

※4：最高使用速度代表該行程內可使用的最高安全速度。若超過此速度，滑台可能有嚴重共振產生。
(Maximum speed is refers to the highest safe speed that can be used in stroke, if more than the standard speed, table may produce serious resonance.)

X軸行程 X Stroke (mm)	550	600	650	700	750	800	850	900	950	1000	1050	1100	1150	1200	1250	1300	1350	1400	1450	1500	1550	1600	1650	1700	1750	1800	1850	1900	1950	2000		
L	911.5	961.5	1011.5	1061.5	1111.5	1161.5	1211.5	1261.5	1311.5	1361.5	1411.5	1461.5	1511.5	1561.5	1611.5	1661.5	1711.5	1761.5	1811.5	1861.5	1911.5	1961.5	2011.5	2061.5	2111.5	2161.5	2211.5	2261.5	2311.5	2361.5		
A	100	150	200	50	100	150	200	50	100	150	200	50	100	150	200	50	100	150	200	50	100	150	200	50	100	150	200	50	100	150		
M	3	3	3	4	4	4	4	5	5	5	5	6	6	6	6	7	7	7	7	8	8	8	8	9	9	9	9	10	10	10		
N	10	10	10	12	12	12	12	14	14	14	14	16	16	16	16	18	18	18	18	20	20	20	20	22	22	22	22	24	24	24		
最高使用速度 Maximum Speed (mm/s)※4	2000																															

X軸行程 X Stroke (mm)	2050	2100	2150	2200	2250	2300	2350	2400	2450	2500	2550	2600	2650	2700	2750	2800	2850	2900	2950	3000	3050	
L	2411.5	2461.5	2511.5	2561.5	2611.5	2661.5	2711.5	2761.5	2811.5	2861.5	2911.5	2961.5	3011.5	3061.5	3111.5	3161.5	3211.5	3261.5	3311.5	3361.5	3411.5	
A	200	50	100	150	200	50	100	150	200	50	100	150	200	50	100	150	200	50	100	150	200	
M	10	11	11	11	11	12	12	12	12	13	13	13	13	14	14	14	14	15	15	15	15	
N	24	26	26	26	26	28	28	28	28	30	30	30	30	32	32	32	32	34	34	34	34	
最高使用速度 Maximum Speed (mm/s)※4	2000																					

Y軸行程 Y Stroke (mm)	100	150	200	250	300	350	400	450	500	550
H	576	626	676	726	776	826	876	926	976	1026
最高使用速度 Maximum Speed (mm/s)※4	1000									

連結方向 Combination Direction

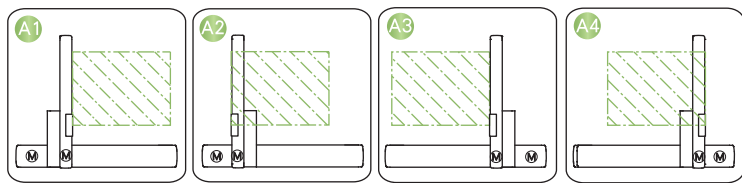

配件規格 Accessories

X軸詳細規格 X-axis Detail Spec.	→P60	Y軸詳細規格 Y-axis Detail Spec.	→P92
Z軸詳細規格 Z-axis Detail Spec.	-	馬達廠牌選定 Motor Brand Options	→P430

XYTB系列
XYTB-A
XYTB-G
XYTB-F